

KDR บ็อกซ์ T สั้น ชุดโครเมียม

รหัสสินค้า	ขนาด	ราคา / อัน
KD-0101001	8 mm	115
KD-0101002	9 mm	115
KD-0101003	10 mm	143
KD-0101004	11 mm	147
KD-0101005	12 mm	147
KD-0101006	13 mm	150
KD-0101007	14 mm	150
KD-0101008	15 mm	170
KD-0101009	16 mm	180
KD-0101010	17 mm	190
KD-0101011	19 mm	220
KD-0101012	21 mm	230



KDR บ็อกซ์ T ยาว ชุดโครเมียม

รหัสสินค้า	ขนาด	ราคา / อัน
KD-0102001	8 mm	168
KD-0102002	9 mm	168
KD-0102003	10 mm	172
KD-0102004	11 mm	175
KD-0102005	12 mm	175
KD-0102006	13 mm	195
KD-0102007	14 mm	195
KD-0102008	17 mm	240
KD-0102009	19 mm	260
KD-0102010	21 mm	265



KDR บ็อกซ์ Y ชุดโครเมียม

รหัสสินค้า	ขนาด (mm)	ราคา / อัน
KD-0201001	8 x 9 x 10	205
KD-0201002	10 x 12 x 14	250
KD-0201003	12 x 14 x 17	285
KD-0201004	14 x 17 x 19	345

KDR บ็อกซ์ขันล้อแม่เหล็ก

รหัสสินค้า	ITEM NO.	รายละเอียด	ขนาด (mm)	ราคา / อัน
KD-0301001	PWW 1721	สีดำ	17 x 19 x 21 x 21	1,440
KD-0302001	BWW 1721	ชุดโครเมียมปิดเงา	17 x 19 x 21 x 21	1,500



KDR บ็อกซ์ขันล้อสี่แฉก

รหัสสินค้า	ITEM NO.	รายละเอียด	ขนาด (mm)	ราคา / อัน
KD-0402001	BWW	แกน 14 mm	17 x 19 x 21 x 23	360



"SUPER WRENCH" HAMMER RATCHET WRENCH

NO ONE BELIEVES THAT A BOLT CAN BE
LOOSENED OR FASTENED IN A FEW SECONDS.
TRY AND TEST OUR SUPER WRENCH.

SPW-001 PAT.

USE SOCKETS (12MM&14MM) WHEN BOLT IS IN THE RECESSED POSITION AS SHOWN ABOVE.

WHEN RATCHET WRENCH IS USED DIRECTLY AS SHOWN ABOVE, THE FORCE IS RATHER TRASMITTED ACCURATELY.

SLIDING HAMMER (WEIGHT 880g)

HANDLE

ARM

565mm

RATCHET: 12mm

SOCKETS

12mm 14mm 3/8" SQUARE DRIVE ADAPTER

THE APPLICATION IS MAINLY FOR ENGINE ROOM OF GENERAL SEDAN, TRACK AND WAGON, AND

① DYNAMO ② V-BELT ③ COOLING BELT ④ TRANSMISSION
⑤ RADIATOR
⑥ ADJUSTER BOLT OF POWER STEERING WHEEL
⑦ FIXING BOLT OF IDLER PULLEY
⑧ UNDERSIDE BOLT OF MASTER CYLINDER
⑨ ADJUSTING LONG BOLT FOR ALTERNATER THROUGH BOLT
⑩ ATTACHING BOLT OF FUEL INJECTION PUMP
⑪ FIXING BOLT OF DYNAMO ⑫ ADJUSTER BOLT
⑬ FLANGE BOLT OF MUFFLER ⑭ WATER PUMP ASSY
⑮ AGRICULTURAL MACHINERY, ⑯ ENGINE ROOM OF SHIP
⑰ CONSTRUCTION MACHINES ETCETRA.

*TO LOOSEN AND FASTEN UNDERSIDE BOLT (DYNAMO AND COOLING COMPRESSOR), LIFT UP AUTOMOBILE FOR EASY OPERATION.

KD-0501001 ประแจแหวนฟรี แฮมเมอร์ "KDR" NO. SPW-001 ชุดละ 7,000

SOCKETS



KDR ลูกบ็อกพิเศษ

รหัสสินค้า	ขนาด	ราคา / ลูก
KD-0601001	8 mm	360
KD-0601002	10 mm	360
KD-0601003	12 mm	360
KD-0601004	13 mm	360
KD-0601005	14 mm	360
KD-0601006	17 mm	360

1. MAKE SURE "L" SHAPE BETWEEN RATCHET AND ARM.
2. THE ARROW MARK ON RATCHET SHOWS THE MOVING WAY OF HEX WRENCH.
3. USE HAMMER OR SLIDING HAMMER AFTER CONFIRMING THE SOUND OF "CLICK" BETWEEN RATCHET AND PAWL, OTHERWISE IT MAY CAUSE THE SLIPPING OF GEAR OF RATCHET, WHICH PLEASE NOTE.

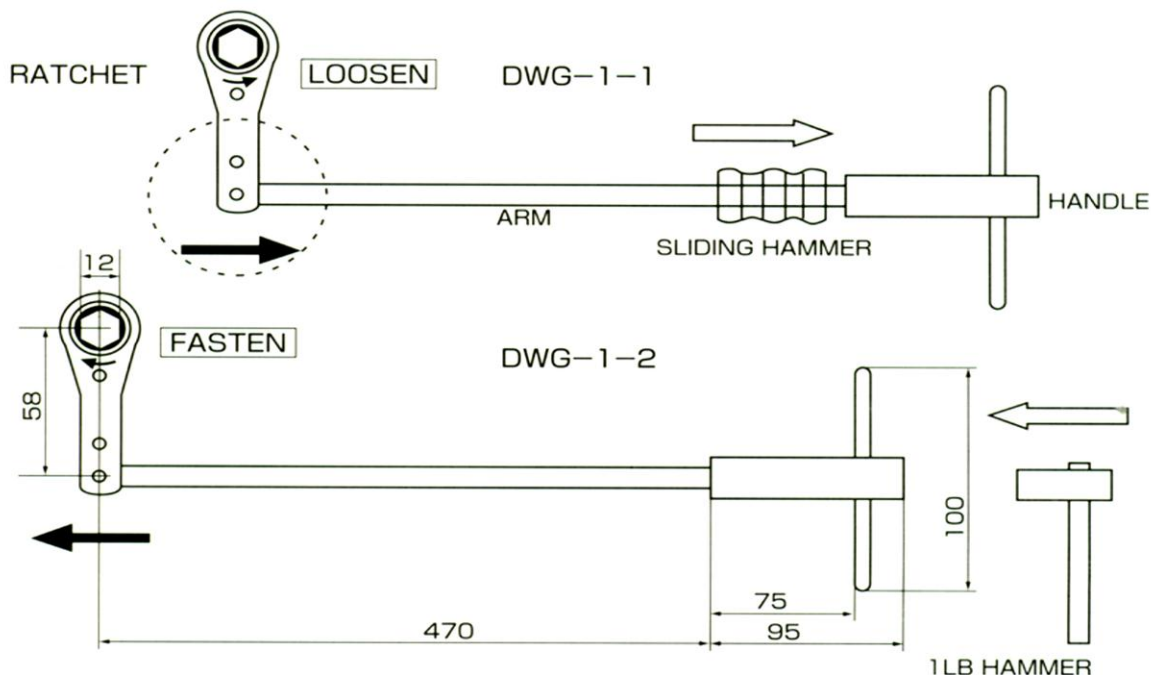

DO NOT USE IN THE FOLLOWING POSITION

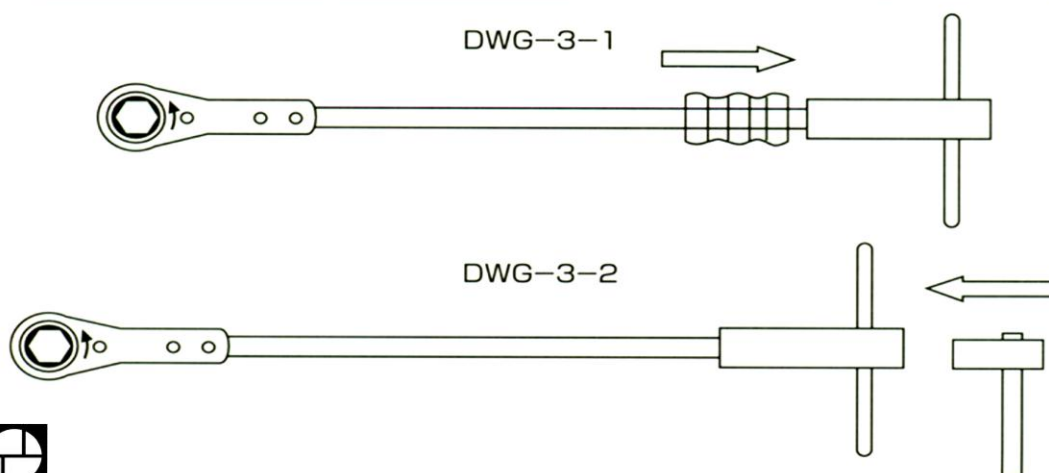

ประแจแหวนฟรี แฮมเมอร์ ทำให้ง่ายต่อการขัน BOLT & NUT ในที่ที่แคบเกินไป ซึ่งเครื่องมือทั่วไป ไม่สามารถใช้ได้ ประแจแหวนฟรี แฮมเมอร์ สามารถลดเวลาในการทำงาน และมั่นใจได้ในประสิทธิภาพ

1. ประแจแหวนฟรี แฮมเมอร์ มีความแข็งแรงคงทน
2. เพื่อมีการหมุนไปในทางเดียว สัญลักษณ์ลูกศรบนเฟืองชั้น แสดงให้เห็นถึงทิศทางในการขัน (รูปที่ 1 & 2)
3. เมื่อ BOLT & NUT ถูกขันจนแน่นหรือหลวมเกินไป ให้ใช้ SLIDING HAMMER ตีไปทางด้านจับ (ควรแน่ใจว่าระหว่างที่ขันกับแกนด้าม คอประแจอยู่ในรูปทรงตัว L) ในทางกลับกันให้ใช้ค้อน 1 ปอนด์ ตีที่ด้ามจับ
**** ห้ามตีด้ามขันในขณะที่อยู่ในตำแหน่งตรง ** (รูปที่ 3)**
4. เฟืองชั้นนี้มีประแจหกเหลี่ยมขนาด 12MM รวมทั้งลูกบ็อกขนาด 12MM, 14MM และข้อลด SQ. DRIVE 3/8" เป็นอุปกรณ์มาตรฐาน ดังนั้นคุณสามารถใช้อุปกรณ์เหล่านี้ ในที่ที่มีอุปสรรคซึ่งด้ามขันทั่วไป ไม่สามารถใช้ได้
5. งานหลักๆ โดยทั่วไป ใช้สำหรับ BOLT , DYNAMO & COOLER BELT