



EP-213

3 Drawer Portable Tool Box

Smooth Action Slides

	W	D	H
Overall	533	220	287 mm
3 Drawers	504	195	51.5 mm
	N.W.	G.W.	Cuft
	10.2 kgs	10.9 kgs	2.05

MR-0101004 MR. BAXES กล่องเครื่องมือ 3 ดินชัก

No. EP-213 ใบละ 4,500 บาท



EP222-6BX

6 Drawer B Type Top Box

Ball Bearing Slides

	W	D	H
Overall	660	307	374 mm
3 Drawers	170	275	50 mm
2 Drawers	569	275	50 mm
1 Drawer	569	275	75 mm
	N.W.	G.W.	Cuft
	23.9 kgs	26.9 kgs	3.97

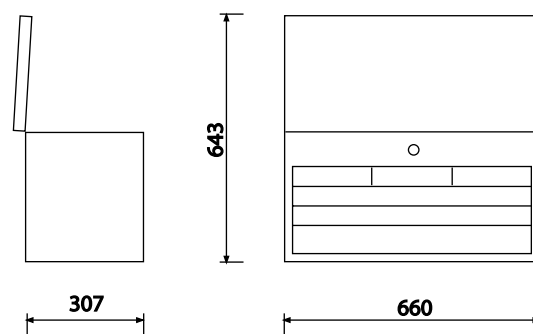

MR-0101001 MR. BAXES กล่องเครื่องมือ 6 ดินชัก

No. EP-222-6BX ใบละ 11,040 บาท



EP222-9BX

9 Drawer B Type Top Chest
Ball Bearing Slides

	W	D	H	
Overall	660	307	427	mm
6 Drawers	170	275	50	mm
2 Drawers	569	275	50	mm
1 Drawer	569	275	75	mm
	N.W.	G.W.	Cuft	
	28.4 kgs	32.4 kgs	4.3	

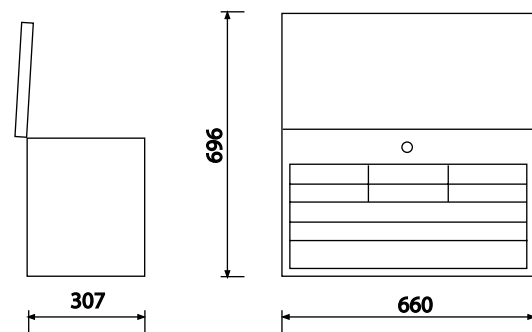

MR-0101002 MR. BAXES กล่องเครื่องมือ 9 ถังชัก

No. EP-222-9BX ใบละ 11,320 บาท



EP222-6AX

6 Drawer A Type Top Chest
Ball Bearing Slides

	W	D	H	
Overall	660	307	374	mm
3 Drawers	170	275	50	mm
2 Drawers	569	275	50	mm
1 Drawer	569	275	75	mm
	N.W.	G.W.	Cuft	
	25.4 kgs	28.4 kgs	3.97	

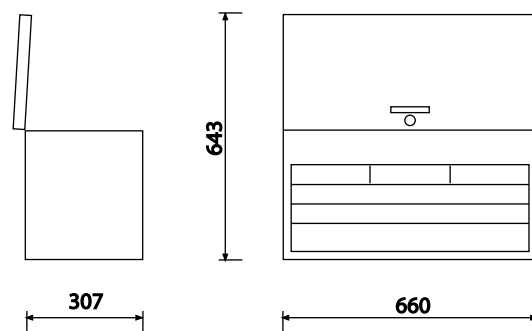

MR-0101003 MR. BAXES กล่องเครื่องมือ 6 ถังชัก

No. EP-222-6AX ใบละ 11,400 บาท

W26 SERIES

PATENT NO : US 6,3,47,848 B1
country : U.S.A



ถาดเครื่องมือเสริมข้าง
 ง่ายต่อการเคลื่อนย้าย
 ตู้เครื่องมือแบบล้อเลื่อน
 ทั้งยังสามารถวางอุปกรณ์
 ที่ใช้เป็นประจำได้

Item No. AC-MAT01
 แผ่นบุรองกระแทกส่วนบน
 (อุปกรณ์เสริม)

Item No. AC-MAG แถบแม่เหล็กเสริมข้าง
 (อุปกรณ์เสริม) ติดเข้ากับตู้เครื่องมือ
 เพิ่มทางเลือกในการใช้งาน

รางลูกปืน ไม่มีติดขัด
 นุ่มลื่นจนคุณสัมผัสได้

ถาดเลื่อนพับมุมเพิ่มความ
 แข็งแรงและ ปลอดภัย

ออกแบบเพื่อป้อง
 กันอันตรายจากคม
 อลูมิเนียม

ระบบล้อ 2 ชั้น
 เพื่อความปลอดภัย
 สูงสุด

โครงตู้ ผลิตจากเหล็กแข็งแรงทั้งหมด ไร้รอยเชื่อม
 จึงแข็งแรง ทนทาน และรับน้ำหนักได้ดีกว่า

ล้อขนาดใหญ่ 5 นิ้ว
 แต่ละล้อรับน้ำหนักได้สูงสุดถึง 90 กิโล
 ระบบล้อคล้อ หยุดสนิท ไม่เลื่อนไหล

**** สุดยอดรางลูกปืน ****

ความหนาของเหล็ก :

ตู้เครื่องมือ : ลื่นชัก 1.0 mm โครงสร้างตู้ 1.0 mm ส่วนบนและส่วนล่างสุด 1.2 mm

W26-3PX

3 Drawer Tool Cabinet With AC-MATO1
With Bulk Storage Compartment
Ball Bearing Slides

	W	D	H	
Overall	670	460	654	mm
Overall + with 4" Casters	670	460	777	mm
2 Drawers	576	380	75	mm
1 Drawer	576	380	154	mm
Panel Area	603	404	234	mm
	N.W.	G.W.	Cuft	
	43.4 kgs	50.4 kgs	10.03	

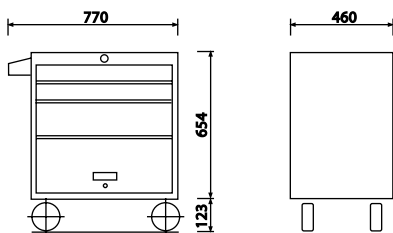

- MR-0201001 MR. BAXES ตู้เครื่องมือ 3 ลิ้นชัก No. W26-3PX สีแดง ชุดละ 19,800 บาท
- MR-0201010 MR. BAXES ตู้เครื่องมือ 3 ลิ้นชัก No. W26-3PX สีน้ำเงิน ชุดละ 19,800 บาท
- MR-0201011 MR. BAXES ตู้เครื่องมือ 3 ลิ้นชัก No. W26-3PX สีเขียว ชุดละ 19,800 บาท

W26-5PX

5 Drawer Tool Cabinet With AC-MATO1
With Bulk Storage Compartment
Ball Bearing Slides

	W	D	H	
Overall	670	460	812	mm
Overall + with 5" Casters	670	460	960	mm
4 Drawers	576	380	75	mm
1 Drawer	576	380	154	mm
Panel Area	603	404	234	mm
	N.W.	G.W.	Cuft	
	56 kgs	64 kgs	12.24	

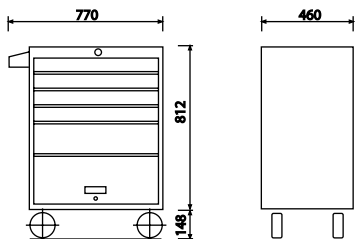

- MR-0201002 MR. BAXES ตู้เครื่องมือ 5 ลิ้นชัก No. W26-5PX สีแดง ชุดละ 25,200 บาท
- MR-0201020 MR. BAXES ตู้เครื่องมือ 5 ลิ้นชัก No. W26-5PX สีน้ำเงิน ชุดละ 25,200 บาท
- MR-0201021 MR. BAXES ตู้เครื่องมือ 5 ลิ้นชัก No. W26-5PX สีเขียว ชุดละ 25,200 บาท

W26-7X

7 Drawer Tool Cabinet With AC-MATO1
Ball Bearing Slides

	W	D	H
Overall	670	460	812 mm
Overall + with 5" Casters	670	460	960 mm
5 Drawers	576	380	75 mm
2 Drawers	576	380	154 mm
	N.W.	G.W.	Cuft
	64 kgs	72 kgs	12.24

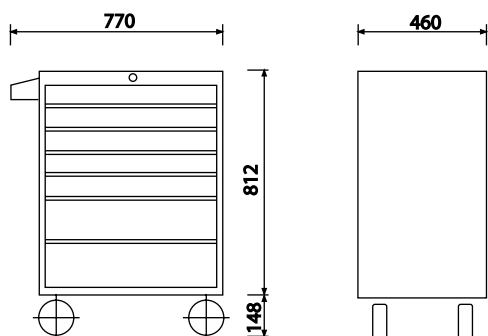

- MR-0201003 MR. BAXES ตู้เครื่องมือ 7 ลิ้นชัก No. W26-7PX สีแดง ชุดละ 28,200 บาท
- MR-0201030 MR. BAXES ตู้เครื่องมือ 7 ลิ้นชัก No. W26-7PX สีน้ำเงิน ชุดละ 28,200 บาท

T28-1X

1 Drawer Tool Cabinet
Ball Bearing Slides

	W	D	H
Overall	716	410	752 mm
Overall + with 4" Casters	716	410	880 mm
1 Drawer	569	275	75 mm
	N.W.	G.W.	Cuft
	23.2 kgs	24.6 kgs	2.7

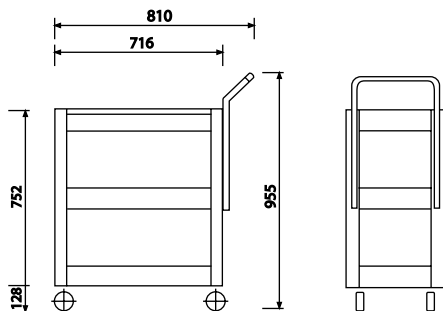

- MR-0202001 MR. BAXES ตู้เครื่องมือ 3 ชั้น 1 ลิ้นชัก No. T28-1X สีแดง ชุดละ 8,400 บาท
- MR-0202010 MR. BAXES ตู้เครื่องมือ 3 ชั้น 1 ลิ้นชัก No. T28-1X สีน้ำเงิน ชุดละ 8,400 บาท

T28-3X

3 Drawer Tool Cabinet

Ball Bearing Slides

	W	D	H
Overall	716	410	752 mm
Overall + with 4" Casters	716	410	880 mm
2 Drawers	569	275	50 mm
1 Drawer	569	275	75 mm
	N.W.	G.W.	Cuft
	33 kgs	34.5kgs	4.95

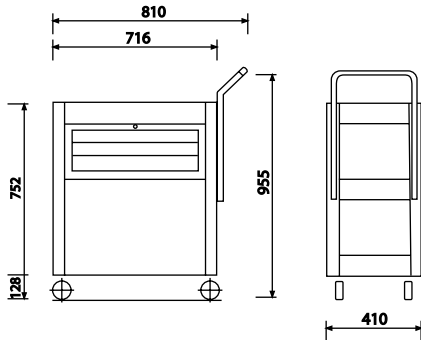

- MR-0202002 MR. BAXES ตู้เครื่องมือ 2 ชั้น 3 ถังชัก No. T28-3X สีแดง ชุดละ 13,800 บาท
- MR-0202020 MR. BAXES ตู้เครื่องมือ 2 ชั้น 3 ถังชัก No. T28-3X สีนํ้าเงิน ชุดละ 13,800 บาท



	W	D	H
Overall	660	455	600 mm
	N.W.	G.W.	Cuft
	30 kgs	33.5kgs	9.45

ES-2 2 Shop Cabinet

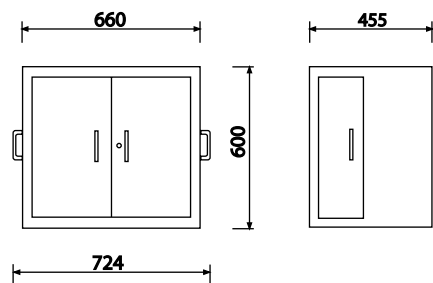

ES-4 4 Shop Cabinet

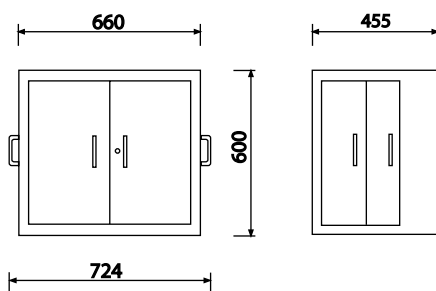

	W	D	H
Overall	660	455	600 mm
	N.W.	G.W.	Cuft
	34.9 kgs	40kgs	9.45

- MR-0701001 MR. BAXES ตู้แขวนเครื่องมือ 2 บานสไลด์ No. ES-2 ใบละ 17,400 บาท
- MR-0701002 MR. BAXES ตู้แขวนเครื่องมือ 4 บานสไลด์ No. ES-4 ใบละ 21,600 บาท

ET-303

3 Drawer Tool Cabinet

Ball Bearing Slides

The Cover with Gas Spring

	W	D	H	
Overall	764	490	754	mm
Overall + with 4" Casters	764	490	884	mm
2 Drawers	298	445	81	mm
1 Drawer	628	445	81	mm
	N.W.	G.W.	Cuft	
	49 kgs	53.4kgs	8.7	

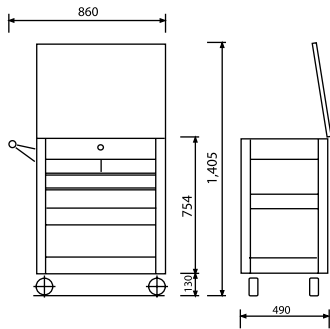

■ MR-0202003

MR. BAXES ตู้เครื่องมือ 2 ชั้น 3 ลิ้นชัก No. ET-303 สีแดง

ชุดละ 18,000 บาท

■ MR-0202030

MR. BAXES ตู้เครื่องมือ 2 ชั้น 3 ลิ้นชัก No. ET-303 สีน้ำเงิน

ชุดละ 18,000 บาท

ET-304

4 Drawer Tool Cabinet

Ball Bearing Slides

The Cover with Gas Spring

	W	D	H	
Overall	764	490	890	mm
Overall + with 4" Casters	764	490	1020	mm
2 Drawers	298	445	81	mm
1 Drawer	628	445	81	mm
1 Drawer	628	445	127	mm
	N.W.	G.W.	Cuft	
	60 kgs	65 kgs	10.82	

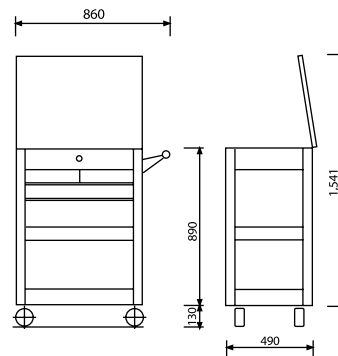

■ MR-0202004

MR. BAXES ตู้เครื่องมือ 2 ชั้น 4 ลิ้นชัก No. ET-304 สีแดง

ชุดละ 21,600 บาท

WB59-D

Workbench with Backpanel and 3 Drawer Chest
Ball Bearing Slides

	W	D	H	
Overall	1525	700	800	mm
Backpanel	1525	20	500	mm
3 Drawer Chest	660	307	251	mm
2 Drawers	569	275	50	mm
1 Drawer	569	275	75	mm
	N.W.	G.W.	Cuft	
Box 1 of 2	59 kgs	62 kgs	6.5	
Box 2 of 2	13 kgs	15.5kgs	2.7	

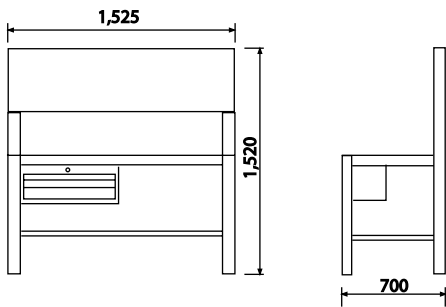

■ พร้อมแผ่น
Cutting Board
ปูหน้าโต๊ะ

MR-0301001 MR. BAXES โต๊ะสำหรับงานช่าง 3 ลิ้นชัก

No. WB59-D

ชุดละ 29,400 บาท

W15-7X

	W	D	H	
Overall	382	460	795	mm
5 Drawers	288	380	75	mm
2 Drawers	288	380	154	mm
	N.W.	G.W.	Cuft	
	41kgs	47kgs	8.5	

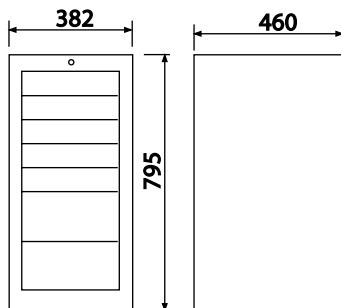

MR-0203001 MR. BAXES ตู้เครื่องมือเสริมदानช่าง 7 ลิ้นชัก

No. W15-7X

ชุดละ 18,960 บาท



I-3X

3- Drawer Middle Chest
Ball Bearing Slides



	W	D	H
Overall	660	307	251 mm
2 Drawers	569	275	50 mm
1 Drawer	569	275	75 mm
	N.W.	G.W.	Cuft
	13 kgs	15.5kgs	2.7

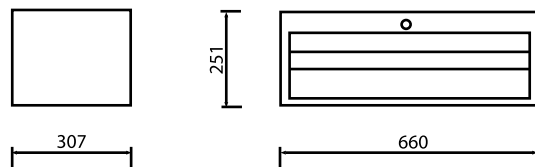

MR-0801001 MR. BAXES ตู้เครื่องมือเสริมกลาง 3 ลิ้นชัก No. I-3X

ใบละ 5,500 บาท

ACCESSORIES



ES-10002SH

แถบแม่เหล็ก สำหรับวางลูกบิด

MR-0401001 MR. BAXES ชั้นเหล็กเสริมข้าง

No. ES-10002SH

อันละ 900 บาท



ES-10002SD

แถบแม่เหล็ก สำหรับวางไขควง

MR-0401002 MR. BAXES ชั้นเหล็กเสริมข้าง

No. ES-10002SD

อันละ 720 บาท



ES-10310ST

แถบแม่เหล็ก สำหรับวางไขควงและอื่นๆ

MR-0401003 MR. BAXES ชั้นเหล็กเสริมข้าง

No. ES-10310ST

อันละ 1,224 บาท

MR. BAXES ขอบแขวนเครื่องมือ

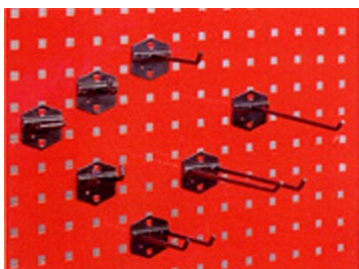

รหัสสินค้า	รายละเอียด	ขนาด	อัน / บาท
MR-0601001	แบบตัว U	-	60
MR-0602001	แบบขาเดียว	1"	48
MR-0602002	แบบขาเดียว	2"	52
MR-0602003	แบบขาเดียว	4"	65
MR-0603001	แบบขาคู่	1"	60
MR-0603002	แบบขาคู่	2"	62
MR-0603003	แบบขาคู่	4"	82

ACCESSORIES



EA-02

ไม่รวมม้วนกระดาษ

MR-0401004 MR. BAXES ชั้นเหล็กเสริมข้าง

No. EA-02

อันละ 2,640 บาท



EA-03

MR-0401005 MR. BAXES ชั้นเหล็กเสริมข้าง

No. EA-03

อันละ 1,056 บาท

AC-MAG

	W	D	H	
Size	475	52	17	mm



MR-0501001 MR. BAXES ชั้นวางเครื่องมือแถบแม่เหล็ก

No. AC-MAG

อันละ 1,056 บาท

EA-07



MR-1001001 MR. BAXES ถาดวางเครื่องมือ สำหรับ W26 Series

อันละ 4,500 บาท

W53-10PX

53" 10 - Drawer Tool Cabinet
 With Bulk Storage Compartment
 Fully Shelf-Closing
 Ball Bearing Slides

	W	D	H	
Overall	53	18	38 5/8	in.
	1358	460	980	mm
Overall	53	18	45 1/4	in.
with 6" Casters	1358	460	1150	mm
7 Drawers	22 5/8	15	2 15/16	in.
	576	380	75	mm
2 Drawers	22 5/8	15	6	in.
	576	380	154	mm
1 Drawer	47 13/16	15	6 13/16	in.
	1215	380	173	mm
Panel Area	23 11/16	15 7/8	9 1/4	in.
	603	404	234	mm
	N.W.	G.W.	CUFT	
	151 kgs	161 kgs	31.54'	

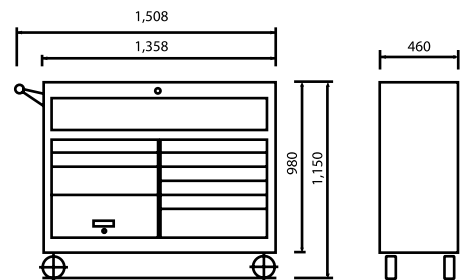

■ MR-0204001

MR. BAXES ตู้เครื่องมือรุ่นใหญ่ 53" x 10 ลื่นชัก
 No. W53-10PX สีแดง

ชุดละ 75,000 บาท

W42-S7X

42" 7-Drawer Tool Cabinet
 With Bulk Storage Compartment
 Fully Shelf-Closing
 Ball Bearing Slides

	W	D	H	
Overall	42	18	38 5/8	in.
	1070	460	980	mm
Overall	42	18	45 1/4	in.
with 6" Casters	1070	460	1150	mm
5 Drawers	22 5/8	15	2 15/16	in.
	576	380	75	mm
1 Drawer	22 5/8	15	6	in.
	576	380	154	mm
1 Drawer	36 1/2	15	6 13/16	in.
	927	380	173	mm
Panel Area	12 1/2	15 7/8	21 13/16	in.
	317.5	404	554	mm
	N.W.	G.W.	CUFT	
	129 kgs	139 kgs	25'	

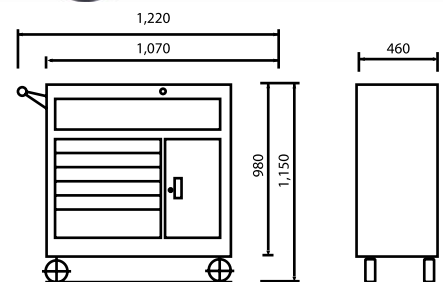

■ MR-0204006

MR. BAXES ตู้เครื่องมือรุ่นใหญ่ 42" x 7 ลื่นชัก
 No. W42-S7X สีแดง

ชุดละ 62,000 บาท

W42-10PX

42" 10 - Drawer Tool Cabinet
With Bulk Storage Compartment
Fully Shelf-Closing
Ball Bearing Slides

	W	D	H	
Overall	42	18	38 5/8	in.
	1070	460	980	mm
Overall	42	18	45 1/4	in.
with 6" Casters	1070	460	1150	mm
5 Drawers	11 5/16	15	2 15/16	in.
	288	380	75	mm
2 Drawers	22 5/8	15	2 15/16	in.
	576	380	75	mm
1 Drawer	11 5/16	15	6	in.
	288	380	154	mm
1 Drawer	22 5/8	15	6	in.
	576	380	154	mm
1 Drawer	36 1/2	15	6 13/16	in.
	927	380	173	mm
Panel Area	23 11/16	15 7/8	9 1/4	in.
	603	404	234	mm
	N.W.	G.W.	CUFT	
	137 kgs	147 kgs	25'	

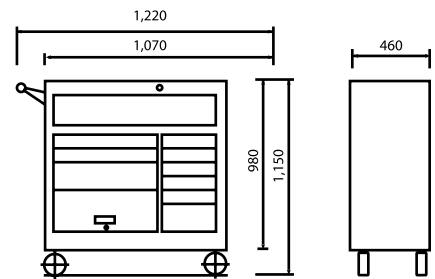

- **MR-0204008** MR. BAXES ตู้เครื่องมือรุ่นใหญ่ 42" x 10 ลิ้นชัก ชูดละ 64,000 บาท
No. W42-10PX สีแดง

K28-1X

1 Drawer Tool Cabinet
Ball Bearing Slides

	W	D	H	
Overall	28	16	29 5/8	in.
	716	410	752	mm
Overall	28	16	34 5/8	in.
with 4" Casters	716	410	880	mm
1 Drawer	22 3/8	10 13/16	2 15/16	in.
	569	275	75	mm
	N.W.	G.W.	CUFT	
	23.2 kgs	24.6 kgs	2.7'	

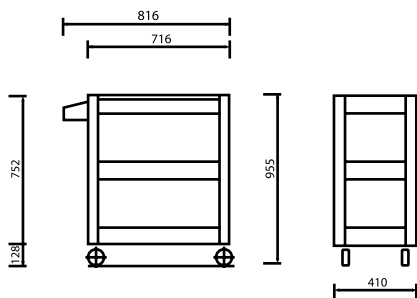

- **MR-0206001** MR. BAXES ตู้เครื่องมือ 3 ชั้น 1 ลิ้นชัก No. K28-1X สีแดง ชูดละ 8,800 บาท
- **MR-0206010** MR. BAXES ตู้เครื่องมือ 3 ชั้น 1 ลิ้นชัก No. K28-1X สีน้ำเงิน ชูดละ 8,800 บาท

K28-3X

3 Drawer Tool Cabinet

Ball Bearing Slides

	W	D	H
Overall	28	16	29 5/8 in.
	716	410	752 mm
Overall	28	16	34 5/8 in.
with 4" Casters	716	410	880 mm
2 Drawers	22 3/8	10 13/16	1 15/16 in.
	569	275	50 mm
1 Drawer	22 3/8	10 13/16	2 15/16 in.
	569	275	75 mm
	N.W.	G.W.	CUFT
	33 kgs	34.5 kgs	4.95'

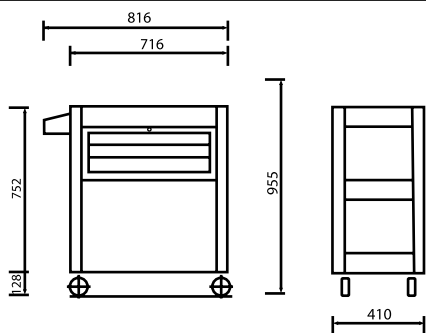

■ MR-0206003

MR. BAXES ตู้เครื่องมือ 2 ชั้น 3 ถังชัก No. K28-3X สีแดง

ชุดละ 14,000 บาท

■ MR-0206020

MR. BAXES ตู้เครื่องมือ 2 ชั้น 3 ถังชัก No. K28-3X สีน้ำเงิน

ชุดละ 14,000 บาท

EP11-2AX

2 Drawer Mini Top Chest

Ball Bearing Slides

	W	D	H
Overall	10 13/16	5 13/16	5 13/16 in.
	274	148	148 mm
2 Drawers	2 7/16	5 1/8	1 1/2 in.
	215	130	39.5 mm
	N.W.	G.W.	CUFT
	2.8 kgs	3.3 kgs	0.26'

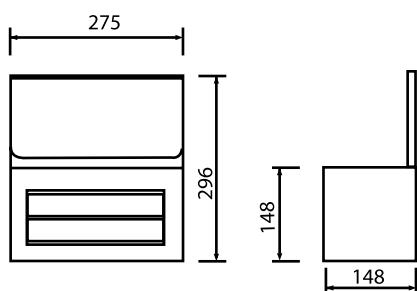

■ MR-0207001

MR. BAXES ตู้เครื่องมือมินิ 2 ถังชัก No. EP11-2AX สีแดง

ชุดละ 2,300 บาท

SW11-4X

4 Drawer Mini Cabinet

Ball Bearing Slides

	W	D	H
Overall	11	5 7/8	10 3/8 in.
	284	150	264 mm
3 Drawers	8 7/16	5 1/8	1 1/2 in.
	215	130	39.5 mm
1 Drawer	8 7/16	5 1/8	3 1/4 in.
	215	130	82 mm
	N.W.	G.W.	CUFT
	4.2 kgs	4.9 kgs	0.52'

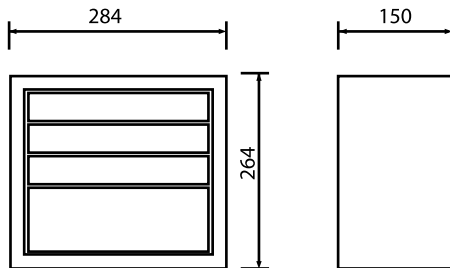

■ MR-0207004 MR. BAXES ตู้เครื่องมือมินิ 4 ลิ้นชัก No. SW11-4X สีแดง ชุดละ 3,200 บาท

HW-2625

	W	D	H
Overall	670	640	935 mm
5 Drawers	564	560	97 mm
1 Drawer	564	560	199 mm
	N.W.	G.W.	CUFT
	kgs	kgs	



■ MR-0205001 MR. BAXES ตู้เครื่องมือสำหรับโรงงาน มีลิ้นชัก 6 ลิ้นชัก No. HW2625 - 6X
 ■ MR-0205004 MR. BAXES ตู้เครื่องมือสำหรับโรงงาน ไม่มีลิ้นชัก 6 ลิ้นชัก No. HW2625 - 6XC

WB59-B

Workbench with 3 Drawer Chest
Ball Bearing Slides

	W	D	H	
Overall	1525	700	800	mm
3 Drawer Chest	660	307	251	mm
2 Drawers	569	275	50	mm
1 Drawer	569	275	75	mm
	N.W.	G.W.	Cuft	
Box 1 of 2	48 kgs	49.5 kgs	6.5	
Box 2 of 2	13 kgs	15.5 kgs	2.7	

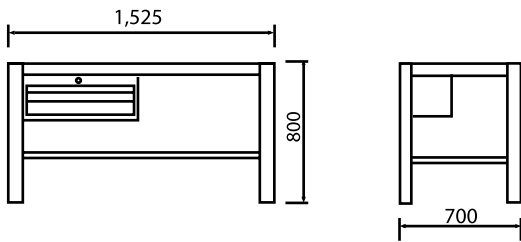

MR-0301002 MR. BAXES โต๊ะสำหรับงานช่าง 3 ลิ้นชัก

No. WB59-B

ชุดละ 26,000 บาท

WB59-C

Workbench with Backpanel

	W	D	H	
Overall	1525	700	1520	mm
Backpanel	1525	20	500	mm
	N.W.	G.W.	Cuft	
	59 kgs	62 kgs	6.5	

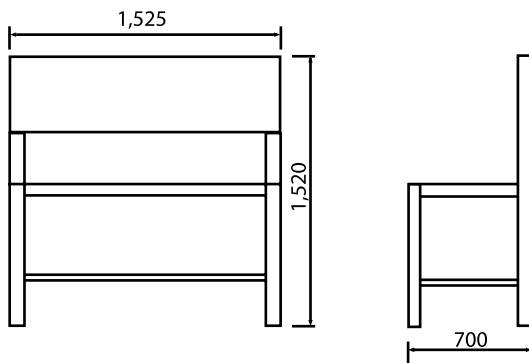

MR-0301003 MR. BAXES โต๊ะสำหรับงานช่าง

No. WB59-C

ชุดละ 22,000 บาท

WB48-D

Workbench with Backpanel and 1 Drawer Chest
Ball Bearing Slides

	W	D	H
Overall	1220	700	1520 mm
Backpanel	1220	20	500 mm
1 Drawers Chest	660	307	145 mm
1 Drawer	569	275	75 mm
	N.W.	G.W.	Cuft
Box 1 of 2	53.2 kgs	56.3 kgs	5.78
Box 2 of 2	8 kgs	9 kgs	2.3

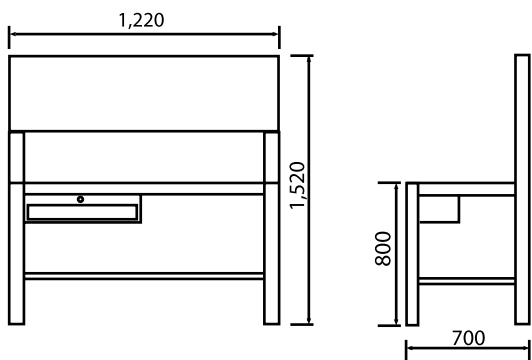

MR-0301006 MR. BAXES โต๊ะสำหรับงานช่าง 1 ลิ้นชัก

No. WB48-D

ชุดละ 24,000 บาท

WB48-B

Workbench with 1 Drawer Chest

	W	D	H
Overall	1220	700	800 mm
1 Drawers Chest	660	307	145 mm
1 Drawer	569	275	75 mm
	N.W.	G.W.	Cuft
Box 1 of 2	43.2 kgs	46.1 kgs	5.78
Box 2 of 2	8 kgs	9 kgs	2.3

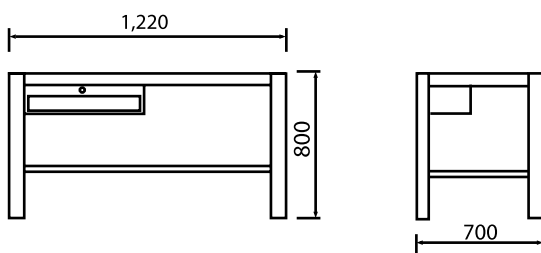

MR-0301007 MR. BAXES โต๊ะสำหรับงานช่าง

No. WB48-B

ชุดละ 21,400 บาท

WB48-C

Workbench with Backpanel

	W	D	H
Overall	1220	700	1520 mm
Backpanel	1220	20	500 mm
	N.W.	G.W.	Cuft
	53.2 kgs	56.3 kgs	5.78

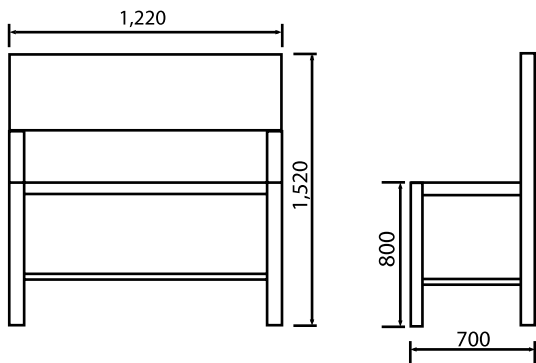

MR-0301008 MR. BAXES โต๊ะสำหรับงานช่าง 1 ชั้นชัก No. WB48-C ชูดละ 19,400 บาท

ACCESSORIES



■ MR-1101001 MR. BAXES มือจับตู้เครื่องมือ D26mm x L410mm สีแดง อันละ 400 บาท
 ■ MR-1101001 MR. BAXES มือจับตู้เครื่องมือ D26mm x L410mm สีน้ำเงิน อันละ 400 บาท

W26-7XAE

7 Drawer Tool Cabinet

	W	D	H
Overall	710	490	814 mm
With caster	710	490	960 mm
	N.W.	G.W.	Cuft
	72 kgs	79 kgs	



MR-0211001 MR. BAXES ตู้เครื่องมือ 7 ลิ้นชัก สีดำแดง No. W26-7XAE ชูดละ 33,000 บาท

B26-3X

3 Drawer Double Side Open Tool Cabinet

	W	D	H
Overall	765	490	942 mm
With caster	765	490	1073 mm
	N.W.	G.W.	Cuft
	60 kgs	65 kgs	



ใช้สำหรับวาง Laptop & Tablet ได้



เปิดได้ทั้ง 2 ข้าง เพื่อความสะดวกในการใช้งาน

กดเพื่อตั้งลิ้นชักออกได้ทั้ง 2 ข้าง

MR-0210001 MR. BAXES ตู้เครื่องมือ 3 ลิ้นชัก เปิด 2 ด้าน สีดำแดง No. B26-3X ชูดละ 26,100 บาท